

ELLIS

Holding Power

FICHA TÉCNICA

FLEXI-STRAP

- MARCO Y FIJACIONES DE ACERO INOXIDABLE 316L
- REVESTIMIENTO PROTECTOR POLIMÉRICO SUAVE LSF (BAJA EMISIÓN DE HUMO Y GASES) OPCIONAL PROTEGE LA CHAQUETA DEL CABLE
- ESTÁN DISPONIBLES OPCIONES DE USO ESTÁNDAR Y USO PESADO PARA ADECUARSE A DISTINTAS CONDICIONES DE CORTOCIRCUITO
- PROBADO MECÁNICAMENTE Y CONTRA CORTOCIRCUITO DE ACUERDO CON IEC 61914
- PUEDEN COLOCARSE CORREAS ENTRE LAS ABRAZADERAS PARA REDUCIR LA CANTIDAD TOTAL DE ABRAZADERAS FIJAS, MIENTRAS SE ASEGURA UNA PROTECCIÓN ADECUADA CONTRA EL CORTOCIRCUITO

Patente N.º Patente Británica GB 252 6331

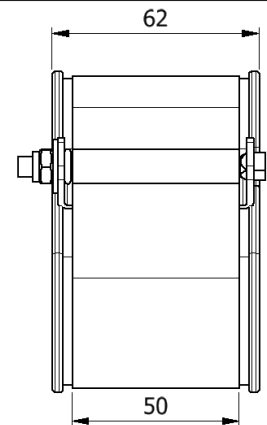
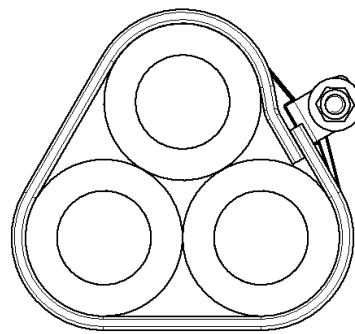

USO ESTÁNDAR

ADECUADO PARA USARSE CON ABRAZADERAS VULCAN+

NÚMERO DE PARTE	RANGO DEL CABLE		PESO (g)
	MIN ϕ (mm)	MAX ϕ (mm)	
FS24-34SDL	24	34	190
FS30-41SDL	30	41	195
FS37-47SDL	37	47	224
FS43-54SDL	43	54	260
FS50-60SDL	50	60	273
FS56-67SDL	56	67	303
FS63-73SDL	63	73	324
FS69-80SDL	69	80	347
FS72-85SDL	72	85	364
FS82-95SDL	82	95	398
FS92-105SDL	92	105	431
FS102-115SDL	102	115	452
FS112-125SDL	112	125	499
FS122-135SDL	122	135	532
FS132-145SDL	132	145	550

USO PESADO

ADECUADO PARA USARSE CON ABRAZADERAS EMPEROR

NÚMERO DE PARTE	RANGO DEL CABLE		PESO (g)
	MIN ϕ (mm)	MAX ϕ (mm)	
FS24-34HDL	24	34	219
FS30-41HDL	30	41	243
FS37-47HDL	37	47	268
FS43-54HDL	43	54	313
FS50-60HDL	50	60	344
FS56-67HDL	56	67	353
FS63-73HDL	63	73	391
FS69-80HDL	69	80	433
FS72-85HDL	72	85	438
FS82-95HDL	82	95	483
FS92-105HDL	92	105	523
FS102-115HDL	102	115	568
FS112-125HDL	112	125	633
FS122-135HDL	122	135	675
FS132-145HDL	132	145	719

Flexi-Strap está disponible con o sin revestimiento polimérico. Si no necesita del revestimiento elimine la 'L' del número de parte (por ejemplo: FS30-41SD).

ELLIS PATENTS LTD.

www.ellispatents.co.uk

ISSUE 02: 11/03/24

1 / 2

RESUMEN DE PRUEBAS

Las abrazaderas Flexi-Strap han sido probadas de acuerdo con la norma internacional "Bridas de amarre para instalaciones eléctricas" IEC 61914:2015. Los resultados tipo se encuentran listados debajo, tome en consideración que estos valores de prueba son los máximos y que deben usarse factores de seguridad adecuados para su aplicación:

PROPIEDAD	CLÁUSULA DE CLASIFICACIÓN IEC 61914	UNIDADES / CLASIFICACIÓN	DATOS DE LA PRUEBA (USO ESTÁNDAR)	DATOS DE LA PRUEBA (USO PESADO)
TIPO DE ABRAZADERA	6.1.3	COMPUESTO	N/A	N/A
TEMPERATURA DE APLICACIÓN PERMANENTE	6.2	°C	-40 - 60	-40 - 60
RESISTENCIA A LA CORROSIÓN	6.5.2.2	ALTA	EL ACERO INOXIDABLE 316 L CONTIENE ≥16% DE CROMO	EL ACERO INOXIDABLE 316 L CONTIENE ≥16% DE CROMO
RATING DE IMPACTO	6.3.5	MUY PESADO	APROBADO	APROBADO
ENSAYO DE LLAMA DE AGUJA	10.0, 10.1	TIEMPO DE APLICACIÓN ≥30s	APROBADO	APROBADO
RESISTENCIA A FUERZA ELECTROMECÁNICA (PRUEBA DE CORTOCIRCUITO)	6.4, 6.4.4, 9.5	ABRAZADERAS EN INTERVALOS DE 300 MM (RESISTE UN CORTOCIRCUITO)	134kA (REPORT No. PDL-18.122.3) CABLE OD= Ø36mm	-
RESISTENCIA A FUERZA ELECTROMECÁNICA (PRUEBA DE CORTOCIRCUITO)	6.4, 6.4.5, 9.5	ABRAZADERAS EN INTERVALOS DE 600 MM (RESISTE MÁS DE UN CORTOCIRCUITO)	114kA (REPORT No. PDL-18.122.4) CABLE OD= Ø36mm	156kA (REPORT No. ZKU-15-204) CABLE OD= Ø38mm (IEC 61914:2009)

INFORMACIÓN DE INSTALACIÓN:

Para instalar Flexi-Strap, envuelva varias capas de sus tiras de acero inoxidable alrededor del cable. Se aprieta y asegura en su lugar con el diseño patentado de hebilla y huso. Las correas de uso estándar se envuelven dos veces alrededor de los cables y las de uso pesado tres veces. Para mayor información consulte las instrucciones de instalación del producto o la sección de videos de nuestro sitio web.

Con cada pedido de 50 correas se incluye una llave especial. Puede pedir las llaves por separado con el número de parte FS-T001-4. A pesar de que el FS-T001-4 puede agilizar la instalación, también es posible usar herramientas estándar.

Esta ficha técnica está sujeta a cambios sin previo aviso. La información provista se ha generado en condiciones de laboratorio y los resultados del uso en condiciones normales podrían variar.